

Delikatna obróbka i trwała konstrukcja

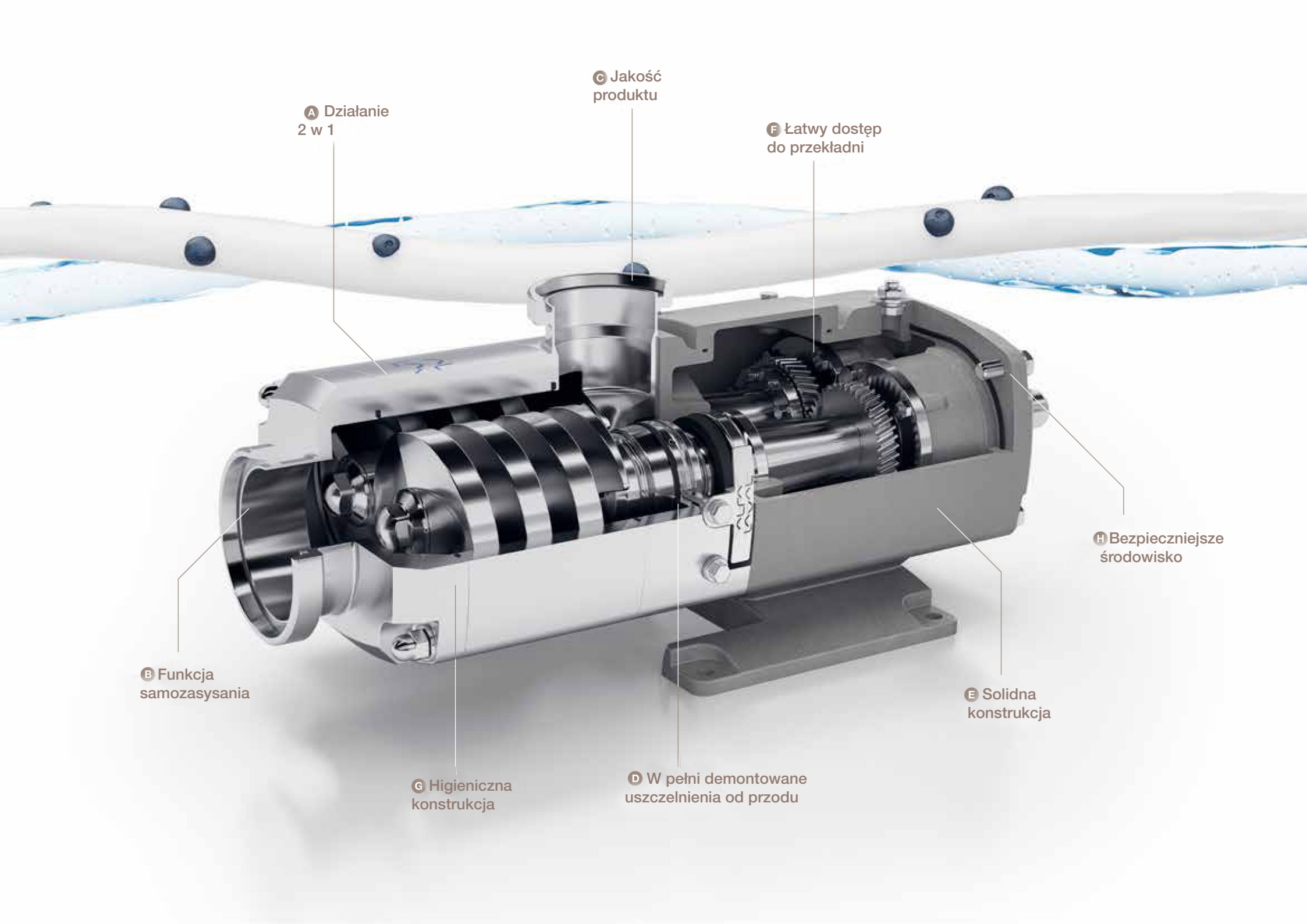



**A** Działanie  
2 w 1

**C** Jakość  
produktu

**F** Łatwy dostęp  
do przekładni

**B** Funkcja  
samozasysania

**G** Higieniczna  
konstrukcja

**D** W pełni demontowane  
uszczelnienia od przodu

**E** Solidna  
konstrukcja

**H** Bezpieczniejsze  
środowisko

# Pompa dwuśrubowa Alfa Laval

Dwuśrubowa pompa Alfa Laval Twin Screw została zaprojektowana z myślą o elastyczności procesu i precyzji przy wykorzystaniu sprawdzonej w ciągu dziesięcioleci technologii. Pompa jest dostosowana do pompowania produktów, jak i CIP-u - i może być płynnie przestawiana z jednego trybu na drugi. Niskie pulsacje i doskonała zdolność do pompowania cząstek stałych takich jak np. owoce zmniejsza ryzyko ich uszkodzenia, co przyczynia się do poprawy jakości produktu. Doskonała zdolność samozasysania zapewnia elastyczność instalacji i zwiększa odzysk produktu.

Pompa, dzięki solidnej i niezawodnej obudowie, spełnia najwyższe standardy higieniczne, upraszcza konserwację i wydłuża czas pracy urządzenia pomiędzy przestojami serwisowymi.

## Elastyczność procesowa

### **A** Praca 2 w 1

Możliwość łatwego pompowania mediów technologicznych o różnym stopniu lepkości, jak również cieczy CIP, co upraszcza instalację orurowania i sterowanie pompą, zmniejsza koszty i redukuje ryzyko zanieczyszczeń.

### **B** Funkcja samozasysania

Doskonała zdolność samozasysania przy dużej wysokości podnoszenia i niskim współczynniku NPSHr zapewnia możliwość różnego wykorzystania instalacji i zwiększa odzysk produktu.

### **C** Jakość produktu

Płynna i łagodna praca pompy dzięki niskim pulsacjom oraz możliwość pompowania mediów z cząstkami stałymi zmniejszają możliwość uszkodzenia produktu.

## Serwis i niezawodność

### **D** W pełni demontowane uszczelnienia od przodu

Szybka i łatwa wymiana uszczelnienia w miejscu zainstalowania pompy możliwa jest dzięki zastosowaniu wymiennego kartridżowego uszczelnienia montowanego od przodu. Pozwala to na zmaksymalizowanie czasu produkcji i redukcję kosztów konserwacji. Dostępny zestaw serwisowy dla uszczelnienia zapewnia utrzymanie urządzenia w optymalnym stanie technicznym i redukuje koszty operacyjne.

### **E** Wytrzymała przekładnia

Wytrzymała, wykonana w całości ze stali kwasoodpornej przekładnia zębata zmniejsza drgania i hałas, a wydłużając jednocześnie żywotność i niezawodność komponentów.

Specjalnie zaprojektowana przekładnia z kąpielą olejową zapewnia optymalne smarowanie łożysk i kół zębatych, obniżając temperaturę przekładni w trakcie pracy oraz wydłużając w ten sposób żywotność łożysk.

### **F** Łatwy dostęp do przekładni zębatej

Łatwy dostęp do przekładni zębatej, gdy pompa jest zainstalowana w linii, umożliwia ustawienie rozrządu bez potrzeby opróżniania przekładni z oleju lub demontażu silnika, czy sprzęgła.

## Bezpieczeństwo pracy

### **G** Higieniczna konstrukcja

Higieniczna konstrukcja ze stali kwasoodpornej z wyprofilowanymi uszczelnieniami. Zaprojektowana w sposób zapewniający łatwe mycie w systemie CIP, z użyciem środków dopuszczonych do kontaktu z żywnością. Pompa posiada certyfikaty EHEDG oraz 3-A.

### **H** Bezpieczniejsze środowisko

Dzięki zoptymalizowanej budowie przekładni oraz znakomitym parametrom hydraulicznym, pompa dwuśrubowa Alfa Laval Twin Screw pracuje cicho, zmniejszając do minimum emisję hałasu. Ponadto, niższa jest też temperatura podczas pracy pompy, co zwiększa bezpieczeństwo w miejscu pracy. Pompa w opcjonalnej wersji ATEX może być wykorzystywana w obszarach niebezpiecznych.

### Alfa Laval na świecie

Alfa Laval jest wiodącym na świecie dostawcą specjalistycznych urządzeń i rozwiązań inżynierskich.

Oferowane urządzenia, kompletne linie technologiczne oraz serwis zapewniają Klientom optymalny i bezawaryjny przebieg realizowanych procesów.

Nowatorskie rozwiązania firmy umożliwiają ogrzewanie, chłodzenie, transport i oddzielanie takich produktów jak: olej, woda, chemikalia, napoje, artykuły żywnościowe, skrobia i farmaceutyki.

Międzynarodowa struktura firmy, obejmująca swym zasięgiem około 100 krajów sprawia, że Alfa Laval jest do dyspozycji Klientów praktycznie na całym świecie.

Alfa Laval Polska Sp. z o.o.  
ul. Marynarska 15, 02-674 Warszawa  
tel. 22 336-64-64, fax: 22 336-64-60

Autoryzowane Centrum Serwisowe  
Oddział w Łodzi  
ul. J. Dąbrowskiego 113, 93-208 Łódź  
tel. 42 642-66-00, fax: 42 641-71-78

Dystrybutor:

**EKOHELP**

[www.pompy-przemyslowe.pl](http://www.pompy-przemyslowe.pl)  
+ 48 366 27 20, 366 26 19  
[zapytanie@ekohelp.com.pl](mailto:zapytanie@ekohelp.com.pl)

[www.alfalaval/twinscrew](http://www.alfalaval/twinscrew)

